

公開研究会におけるポスター発表者の募集について

1 開催期日及び日程案

平成29年11月17日（金）9：20～16：30

※公開研究会につきましては、下記ホームページにてご覧いただけます。

<http://www.yamagata-u.ac.jp/shien/>

- ・ポスター発表は、当日の14：30～14：50の時間帯で開催したいと考えております。前日までに本校担当から打ち合わせの連絡をさせていただきます。

9:20	9:40	10:00	10:30	10:40	11:30	11:40	13:00	14:20	14:30	14:50	15:00	16:20	16:30
受付	開会行事 全体会		移動	研究授業	移動	昼食休憩 VTR 上映	事後研究会	移動	ポスター 発表	移動	講演会		閉会行事
	公開授業												

<ポスター発表者の動き>

14:30 ~ 14:50

受付後、 ポスターを 掲示する。	上記の日程どおりに 参会する。	移動	ポスター 発表 説明	移動	上記の日程どおりに 参会する。
------------------------	--------------------	----	------------------	----	--------------------

2 発表内容

- ・個人、あるいはグループ等の教育実践・研究等
- ・なお、所属長の発表承認を得た研究

3 申込先及び申し込み方法

- (1) 申込先 山形大学附属特別支援学校
〒990-2331 山形市飯田西3丁目2-5 5
TEL：023-631-0918
E-mail:ohizuru@med.id.yamagata-u.ac.jp（公開研究会担当 大場）

(2) 申し込み方法

- ・発表していただける個人、あるいはグループの方は別紙1の「ポスター発表申込用紙」に必要事項を記入して、本校まで郵送またはメールください。**締切は、10月27日(金)**です。（公開研究会担当：大場）受付後に、当方より確認の連絡をいたします。

(3) ポスターの掲示準備・後片付けについて

- ・前日11/16(木)は16：30から17：00の間、または、当日11/17(金)は9：20～9：40の間で準備をお願いいたします。
- ・両日とも、準備場所は本校多目的室となります。
- ・後片付けは、閉会行事終了後をお願いいたします。

4 発表方法

(1) ポスターの形式等

- ・ 掲示板は、1発表あたり、縦160cm×横80cmのパネル2枚分の大きさです。規定の大きさの中で、自由にレイアウトをしてください。
- ・ ポスターには、題目、所属、氏名をご記入ください。
ポスター最上段に紙（縦20cm、横80cm程度）を貼る、もしくは発表用紙にそのまま書き込んでください。
- ・ パネルから2m離れた場所から見える文字の大きさでお書きいただけますと、分かりやすいです。

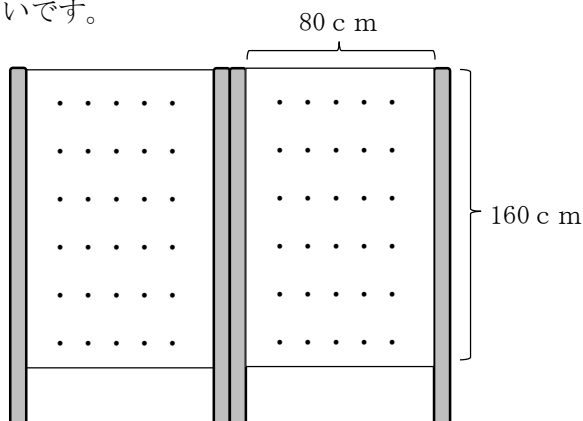

○1発表につき、左図のようなパネルを用意します。

○模造紙にまとめてもよいですし、コピー用紙に数枚に分けてレイアウトしても構いません。

※模造紙を2つのパネルにまたがせると、破れるおそれがありますので、ご注意ください。

○パネルにはセロハンテープで掲示することとし、セロハンテープはこちらで用意いたします。

○当日、発表パネルの下に配付可能な発表資料を置くこともできます。（各自で印刷）
その場合、200部をご用意ください。

○実物展示が必要な場合、事前に連絡をいただければ、パネルの前に置く低い長机を用意します。

(2) ポスター発表の会場

- ・ 会場は、山形大学附属特別支援学校の多目的室です。
なお、ポスター発表の募集状況によっては、会場が変更になることもあります。

(写真は公開研究会ポスター発表の様子です。)

